

astra

dati tecnici

[technical data • données techniques • technische beschreibung • datos tecnicos]

	12	16	18	20	24
dimensioni (lxpxh) [mm] dimensions (lxpxh) • dimensions (lxpxh) Maße (lxpxh) • dimensiones (lxpxh)	1110x1162x1353	1440x1162x1353	1600x1162x1353	1770x1162x1353	2110x1162x1353
alimentazione [V/ph/Hz] supply • alimentation Stromversorgung • alimentación	230/1/50	230/1/50	230/1/50	230/1/50	230/1/50
assorbimento elettrico [W] electrical input standard • absorption électrique elektrischer Verbrauch • intensidad absorbida	1240	1510	1510	2300	2350
sbrinamento defrosting • dégivrage Abtauung • desescarche	Inversione di ciclo rev. cycle • inv. cycle Zyklusinversion • Inv. del ciclo	Inversione di ciclo rev. cycle • inv. cycle Zyklusinversion • Inv. del ciclo	Inversione di ciclo rev. cycle • inv. cycle Zyklusinversion • Inv. del ciclo	Inversione di ciclo rev. cycle • inv. cycle Zyklusinversion • Inv. del ciclo	Inversione di ciclo rev. cycle • inv. cycle Zyklusinversion • Inv. del ciclo
temperatura prodotto [C°] product temperature • température produit Produkt Temperatur • temperatura producto	-16/-14	-16/-14	-16/-14	-16/-14	-16/-14
peso netto [Kg] net weight • poids net netto Gewicht • peso neto	235	320	345	365	455
classe climatica [N°°C/U.R.] climatic class • class climatique Klima Klasse • clase climatica	4+/35/70%	4+/35/70%	4+/35/70%	4+/35/70%	4+/35°C/70%

sezione

[section • section • Sektion • seccion]

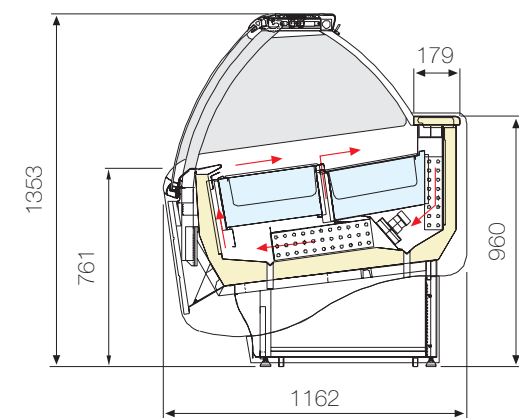

COF divisione di ISA S.p.A. nell'ambito del continuo miglioramento del prodotto, si riserva il diritto di modificare in qualsiasi momento, senza preavviso, le caratteristiche tecniche ed estetiche dei propri modelli.
In the interest of continual product improvements, COF division of ISA S.p.A. reserves the right to make changes in technical specifications and accessories at any moment and without prior notice.
Afin d'améliorer continuellement sa production, la société ISA S.p.A. division COF se réserve le droit de modifier à tout moment, sans les caractéristiques techniques et esthétiques de ses modèles.
Im Rahmen der ständigen Produktverbesserung behält sich das Unternehmen COF Division von ISA S.p.A. das Recht vor, die technischen Eigenschaften der Modelle jederzeit ohne Vorankündigung zu ändern.
COF division ISA S.p.A., en el ámbito de la mejora continua del producto, se reserva el derecho a cambiar en cualquier momento y sin aviso previo las características técnicas y estéticas de sus modelos.

COF

SEDE LEGALE UFFICI E STABILIMENTO

Via del Lavoro, 3 - 06083 Bastia Umbra - PG Italia - Tel. 075.8017380 Fax 075.8017386
- www.cofitalia.it - e-mail: info@cofitalia.it

astra

Pellegrini - Comunicazione Srl



astra

Dai laboratori di ricerca e sviluppo COF nasce Astra, sintesi dei più moderni accorgimenti adottati nella progettazione di una vetrina gelato, riassunti in tre qualità essenziali: tecnologia, ergonomia, design. Refrigerazione con doppia mandata di ventilazione, vasca espositiva inclinata, fila delle vaschette anteriori rialzata: il massimo per assicurare un freddo perfettamente uniforme, mantenere perfette le caratteristiche del gelato ed enfatizzare il suo food appeal.

The R&D labs at COF have adopted the very latest ice-cream display technology to create Astra, the perfect blend of technological know-how and ergonomic, stylish design. Refrigeration featuring double action ventilation, a sloping display cabinet and a raised front row of tubs to guarantee that the ice-cream's characteristics and food appeal remain completely unaltered.

Des laboratoires de recherche et développement COF est née astra, synthèse des visions les plus modernes adoptées dans la conception d'une vitrine crème glacée, et résumé de trois qualités essentielles : technologie, ergonomie, design. Réfrigération avec double arrivée de ventilation, bassin d'exposition incliné, rangée de bacs frontaux relevée: le maximum pour conserver à la perfection les caractéristiques de la glace et garantir son food appeal.

Astra stammt aus den Forschungs und Entwicklungslabors COF und vereint die modernsten Details, die eine Eistheke aufweisen kann. Zusammengefasst handelt es sich dabei um die drei wesentlichen Eigenschaften: Technologie, Ergonomie und Design. Doppelte Umluftkühlung, nach vorne geneigte Ausstellfläche, erhöht angeordnete Reihe der vorderen Eisschalen: Die beste Lösung, um die Eigenschaften des Speiseeises unverändert beizubehalten und den entsprechenden Food Appeal zu gewährleisten.

De los laboratorios de investigación y desarrollo COF nace Astra, síntesis de las más modernas medidas adoptadas en la proyección de una vitrina para helados que se resumen en tres cualidades esenciales: tecnología, ergonomía, diseño. Refrigeración con doble tiro de ventilación, pila expositiva inclinada, hilera de cubetas frontales elevadas: el máximo para mantener perfectas las características del helado y garantizar la buena presentación del alimento.



COF

COF

astra



astra 24
sabbia



apertura del vetro servoassistita
[servo-controlled opening • ouverture de la vitre assistée
Servounterstützte Öffnung der Scheibe • cristal frontal elevable mediante pistones hidráulicos]



refrigerazione a doppia mandata di ventilazione
[double air flow • double flux d'air • Doppelter Luftfluss • doble flujo de aire]



centralina di comando digitale
[digital control panel • centrale de commande numérique
Digitale Steuerzentrale • panel de mandos digital]

astra

accessori

[accessories • accessoires • Zubehörteile • accesorios]

1011 **kit targhette gusti** 1021 **portaconi completo** 1031 **lavaporzionatore con rubinetto e portaoggetti**
1041 **vaschette inox** 1051 **pannello Mare** 1061 **pannello Onda** 1071 **pannello Sabbia**

1011 set of flavour labels 1021 cone-holder set 1031 scoop cleaner with tap and object holder
1041 stainless-steel tubs 1051 Mare panel 1061 Onda panel 1071 Sabbia panel

1011 Kit plaquettes goûts 1021 porte-cônes complet 1031 lave-cuillère à crème glacée avec robinet et porte-objets
1041 bacs en inox 1051 panneau Mer 1061 panneau Vague 1071 panneau Sable

1011 Eisortenschilder 1021 Kompletter Waffelhalter 1031 Portionierspüle mit Wasserhahn und Ablagefläche
1041 Eisschalen aus Edelstahl 1051 Außenverkleidung Mare 1061 Außenverkleidung Onda 1071 Außenverkleidung Sabbia

1011 kit tarjetasde sabores 1021 portaconos completo 1031 lava-porcionador con grifo y un espacio para objetos
1041 cubetas inox 1051 panel Mare 1061 panel Onda 1071 panel Sabbia

1011

1021

1031

1041

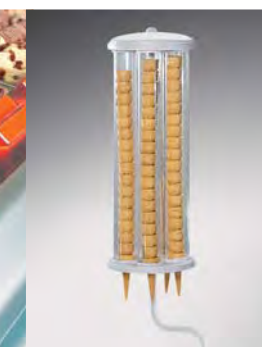

pannelli frontali

[front panels • panneaux frontaux • Frontverkleidung • paneles frontales]

1051
pannello Mare

1061
pannello Onda

1071
pannello Sabbia



astra



astra 24
mare

COF

04

astra

il comfort del freddo sicuro

[the convenience of guaranteed cooling - le confort du froid sûr - Komfort und sichere Kühlung - el confort del frío seguro]

Astra dispone di un sistema a doppio flusso d'aria che garantisce una perfetta ventilazione e una temperatura costante e ben distribuita su tutto il vano espositivo [01], il massimo per mantenere il gelato perfetto e inalterato. La pratica e funzionale tenda autoavvolgibile [02] e la struttura interna [03], completamente realizzata in acciaio inox AISI 304, facilitano le operazioni di pulizia, garantendo un'igiene perfetta.

The Astra features a double action air-flow system for perfect ventilation inside the display cabinet [01], thus ensuring that the ice-cream remains perfectly unaltered. The practical self-rolling blind [02] and the AISI 304 stainless-steel interior [03] make cleaning simple, thus guaranteeing the perfect hygiene of the cabinet.

Astra dispose d'un système à double flux d'air qui garantit une ventilation parfaite à l'intérieur du plan d'exposition [01]. Le meilleur pour conserver une crème glacée parfaite et inaltérée. Le rideau auto-enroulant [02] pratique et fonctionnel et la structure intérieure [03] réalisée complètement en acier inox aisi 304, facilitent les opérations de nettoyage, garantissant une hygiène parfaite.

Astra ist mit einem doppelten Luftflusssystem ausgestattet, das für eine perfekte Umluftkühlung innerhalb der Auslagefläche sorg [01]t. Dadurch wird das Speiseeis perfekt gekühlt und behält seine qualitativen Eigenschaften unverändert bei. Das praktische und funktionelle Rollo [02] und die vollkommen aus Edelstahl AISI 304 gefertigte Innenstruktur erleichtern die Reinigung [03] und garantieren perfekte Hygiene.

Astra dispone de un sistema de doble flujo de aire que garantiza una perfecta ventilación. En el interior del espacio expositivo [01], el máximo para mantener el helado perfecto y sin alteraciones. La práctica y funcional cortina enrollable [02] y la estructura interna [03], realizada completamente con acero inox AISI 304, facilitan las operaciones de limpieza, garantizando una higiene perfecta.

|01|

|02|

|03|



COF

05



- **disponibile nei modelli 12-16-18-20-24**
- **refrigerazione a doppia mandata di ventilazione | struttura interna realizzata in acciaio inox AISI 304**
- **vetri curvi temprati a brivoli | vasca espositiva inclinata per una migliore visibilità del prodotto**
- **ergonomica: la fila rialzata delle vaschette anteriori assicura la massima funzionalità durante il lavoro**
- **Sistema Economy: parzializzazione delle resistenze dei vetri con prestazioni elevate e consumi energetici minimi**
- **tempi rapidissimi di sbrinamento grazie all'inversione di ciclo | centralina di comando digitale, sicura e di semplice utilizzo**
- **gas refrigerante ecologico R404a, per il massimo rispetto dell'ambiente**
- **classe climatica 4+ (35°C/70% U.R.)**

- available models: 12-16-18-20-24 · dual ventilation AISI 304 stainless steel interior · sloping display cabinet guarantees a better view of the product · ergonomic: the raised front row of tubs makes for easier working · Economy System: shuttering of the resistors in the glass ensures high performance and minimal energy consumption · rapid defrosting thanks to cycle inversion · digital control panel, safe and easy to use · environmentally-friendly R404a coolant · climatic rating 4+ (35°C/70% U.R.)
- disponible dans les modèles 12-16-18-20-24 · réfrigération à double arrivée de ventilation · structure intérieure réalisée en acier inox aisi 304 · bassin d'exposition incliné pour une meilleure visibilité du produit · la rangée ergonomique de bacs assure une fonctionnalité maximale pendant le travail · Système Economy, partialisation des résistances des vitres qui garantit d'excellentes prestations et une consommation d'énergie réduite · centrale de commandes numériques, sûre et d'utilisation facile · gaz réfrigérant écologique R404a, pour un respect maximal de l'environnement · classe climatique 4+ (35°C/70% U.R.)
- Lieferbar in den Modellen 12-16-18-20-24 · Doppelte Umluftkühlung Innenstruktur aus Edelstahl AISI 304 · Geneigte Ausstellfläche sorgt für eine bessere Sicht auf die Produkte · Ergonomisches Design: Die vordere Reihe der Eisschalen ist erhöht angeordnet und sorgt dadurch für maximale Funktionalität während der Arbeit · Economy System: Eine optimale Glaswiderstandsregulierung garantiert ausgesprochen hohe Leistungen und reduziert den Energieverbrauch · Extrem kurze Abtauzeiten dank Zyklusumkehrung · Digitale Steuerzentrale, sicher und einfach in der Anwendung · Ökologisches Kältemittel R404a bietet maximalen Umweltschutz · Klimaklasse 4+ (35°C/70% U.R.)
- disponible en los modelos 12-16-18-20-24 · refrigeración con doble tiro de ventilación estructura interna realizada con acero inox AISI 304 · pila expositiva inclinada para una mayor visibilidad del producto · ergonómica: la hilera levantada de las cubetas delanteras asegura la máxima funcionalidad durante el trabajo · Sistema Economy: parcialización de las resistencias de los cristales con elevadas prestaciones y consumos energéticos mínimos · tiempo rapidísimo de descarche gracias a la inversión del ciclo · panel de mando digital, segura y fácil de usar · gas refrigerante ecológico R404a, para respetar al máximo el ambiente · clase climática 4+ (35°C/70% U.R.)

composizione vaschette

[container arrangement · composition des bacs · Aufstellung von den eisschalen · composicion cubetas]

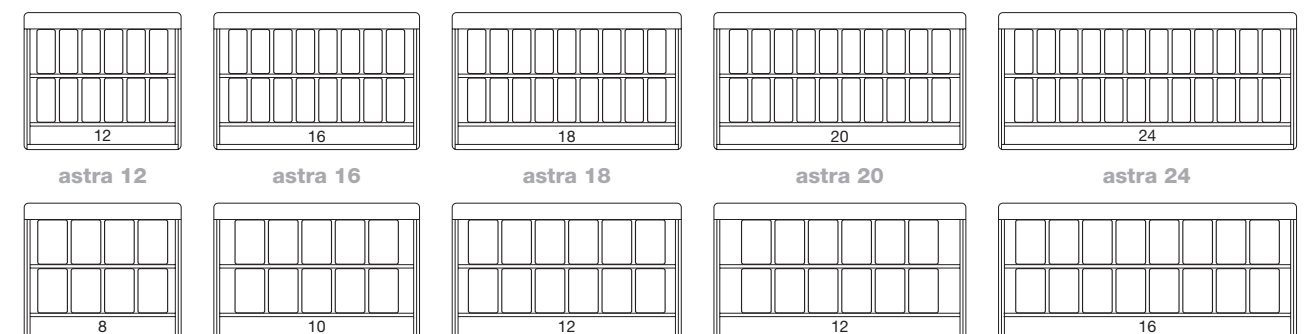

It. 5-7
360x165x120h
360x165x150h

It. 5-10-12
360x250x80h
360x250x120h
360x250x150h